

ZASUWA KLINOWA NISKOCIŚNIENIOWA TYP ZKP2

CHARAKTERYSTYKA:

Średnica	-	500-1500 mm;
Ciśnienie	-	2,5 bar;
Temperatura	-	do 120°C;
Medium	-	woda, para wodna i inne neutralne substancje ciekłe i gazowe, gaz spalinowy, gaz koksowniczy.

WYKONANIE:

typ / materiał kadłuba / rodzaj napędu / inne

Przykład: ZKP2 / --- / NA / ---

Materiał kadłuba	Znak	Rodzaj napędu	Znak	Inne	Znak
P265GH	---	Kółko ręczne	---	-----	---
		Napęd AUMA	NA		
		Napęd NWA	NW		
		Napęd MODACT	NM		

ZASTOSOWANIE:

Zasuwy przeznaczone są do otwarcia i przerywania przepływu medium i nie wolno ich stosować do dławienia przepływu. Zasuwa może być instalowana w dowolnej pozycji. Zasuwa powinna pracować w pozycji otwartej lub zamkniętej.

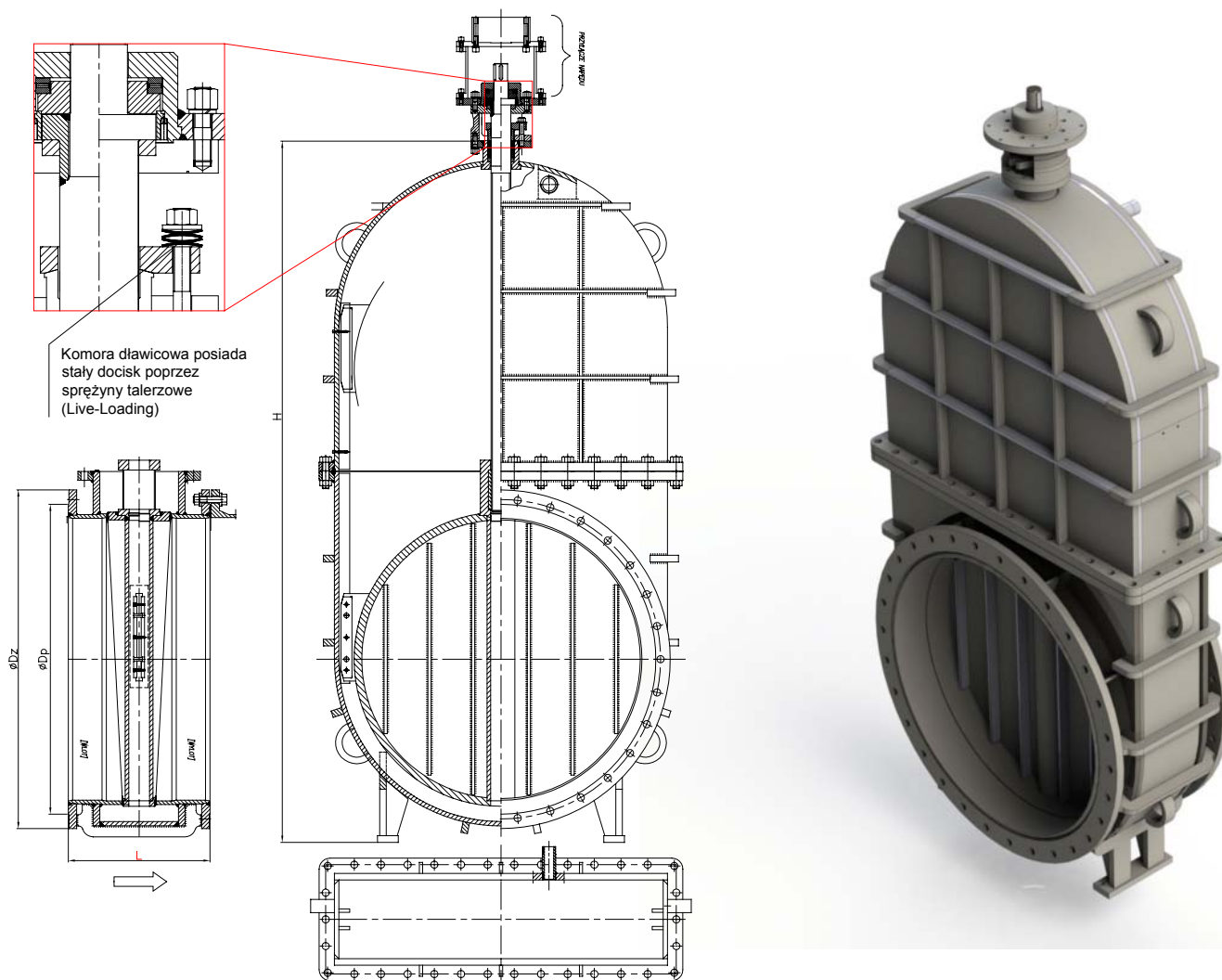

WK



FABRYKA ARMATURY PRZEMYSŁOWEJ

„WAKMET” spółka jawna

Kaczmarek, Krzywdziński, Wachowski, Wilczyński

Bodzanów 75 48-340 GŁUCHOŁAZY 1

tel.+48(077) 439-40-20, fax +48(077) 439-18-72

E-mail: wakmet@wakmet.com.pl

http: www.wakmet.com.pl

MATERIAŁY:

Wykonanie	Standard
Część	T _{MAX} 120°C
Kadłub, Pokrywa, Klin	(P265GH) (1.0460)
Trzpień	X17CrNi16-2 (1.4057)
Pierścień kadłuba	G 19 12 3 Lsi
Pierścień klina	G18 8 Mn
Uszczelnienie	SPETOFLON-TEX
Kółko	Stal

*Inne wykonania materiałowe dostępne na zamówienie;

*Producent zastrzega sobie prawo wprowadzania zmian materiałowych.

WYMIARY:

DN	Kołnierzowa								
	Dz	Dp	Do	do	n	L	g.	f	Masa
500	645	-	600	22	20	350	24	4	-
600	755	-	705	26	20	390	30	5	-
700	860	-	810	26	24	430	30	5	-
800	975	-	920	30	24	470	30	5	-
900	1075	-	1020	30	24	510	30	5	-
1000	1175	-	1120	30	28	550	30	5	-
1100*	-	-	-	-	-	-	-	-	-
1200	1375	-	1320	30	32	630	32	5	-
1300*	1548	1416	1460	33	30	648	38	3	-
1400	1575	-	1520	30	36	710	38	5	-
1500*	1800	1620	1670	33	36	900	58	3	-

*wykonania na zamówienie;

Inne wymiary dostępne na zamówienie;

Producent zastrzega sobie prawo wprowadzania zmian wymiarów

DANE TECHNICZNE:

Zasuwa typu ZKP2 została zaprojektowana na maksymalne ciśnienie robocze 2,5bar oraz maksymalną temperaturę 120°C.

Wyrób spełnia wymagania Dyrektywy 97/23/EC, moduł H.

OPCJA: Zasuwa może być wyposażona w zawór spustowy o średnicy DN50 lub DN40 w dolnej części kadłuba.

MONTAŻ I EKSPLOATACJA:

MONTAŻ ZASUWY NA INSTALACJI I JEGO OBSŁUGA POWINNY BYĆ WYKONYWANE PRZEZ ORGANIZACJE POSIADAJĄCE UPRAWNIENIE NA DANY RODZAJ PRAC. PERSONEL TYCH ORGANIZACJI POWINIEN BYĆ KWALIFIKOWANY.

Przed montażem zasuw konieczne jest oczyszczenie rurociągu z zanieczyszczeń mechanicznych. Należy sprawdzić zgodność parametrów czynnika z parametrami zasuw.

Zasuwy mogą być instalowane w dowolnym położeniu roboczym. Należy zwrócić uwagę na to, aby kierunek przepływu płynącego czynnika był zgodny z kierunkiem strzałki znajdującej się na kadłubie zasuw, i żeby zasuw nie znajdowała się pod obciążeniem momentów sił pochodzących od ciężaru rurociągu i osprzętu. Zasuwy powinny być eksploatowane ściśle z przeznaczeniem. W celu zapewnienia niezawodności konieczne jest zachowanie następujących warunków:

- czynnik płynący przez zasuwę powinien być pozbawiony zanieczyszczeń mechanicznych;
- zasuw w czasie pracy powinna być zabezpieczona przed uszkodzeniami mechanicznymi;
- powinny być zachowane parametry zapisane na zasuwie.